

## Trubková madla

s posuvnými rameny

### SPECIFIKACE

#### Typ

- Typ **A**: zadní montáž (slepé závitové otvory)

Trubka

Hliník (tloušťka stěny 1.5)

Ramena madla

Zinková slitina

práškové lakováno

Trubka / Ramena madla **SW**

práškové lakováno

barva černá RAL 9005, povrch s texturou

Krytka, Plast

barva černá, matný povrch

Trubka **ELS**

eloxovaný hliník, barva přírodní

Ramena madla

barva černá RAL 9005, povrch s texturou

Krytka, Plast

barva černá, matný povrch

Trubka **ELG**

eloxovaný hliník, barva přírodní

Ramena madla

barva stříbrná RAL 9006, povrch s texturou

Krytka, Plast

barva světle šedá, matný povrch

### INFORMACE

Ramena trubkových modelů GN 333.3 jsou posuvná a může se tak měnit poloha a rozteč montážních otvorů. Pro velmi dlouhá madla může být počet ramen doplněn o další kusy.

Trubková madla GN 333.3 jsou dodávána nesmontovaná.

### TECHNICKÉ INFORMACE

- Informace o pracovním zatížení (viz. strana A35)

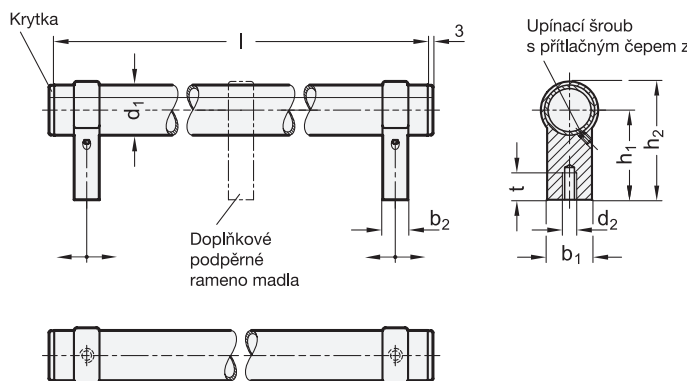

\*doplňte označení o povrchovou úpravu trubkového madla (SW, ELS nebo ELG)

SW	ELS	ELG
černá	eloxováno, černá	eloxováno, světle šedá

### GN 333.3

Označení	d1	l ±0.25	d2	b1	b2	h1	h2	t min.	△
GN 333.3-28-242-A-*	28	242	M 8	25	14	50	66	15	300
GN 333.3-28-292-A-*	28	292	M 8	25	14	50	66	15	340
GN 333.3-28-392-A-*	28	392	M 8	25	14	50	66	15	375
GN 333.3-28-492-A-*	28	492	M 8	25	14	50	66	15	400
GN 333.3-28-592-A-*	28	592	M 8	25	14	50	66	15	480

