

Ruční kliky se sklopnou rukojetí

Hliník, sklápěcí mechanismus z nerezové oceli

SPECIFIKACE

Tělo
Hliník
práškově lakováno
barva černá RAL 9005, povrch s texturou **SW**
barva stříbrná RAL 9006, povrch s texturou **SR**
náboj obrobený
Krytka náboje
barva světle šedá
Sklápěcí rukojeti GN 798.5 (viz. strana 586)
Plast
barva černá, matný povrch
Sklápěcí mechanismus
Nerezová ocel
Čep AISI 303
Základna ze spěkané oceli AISI 316



INFORMACE

Rukojeť ruční kliky GN 472.5 je v pracovní poloze zajištěná v kuželovém sedle. Pro sklopení musí být rukojeť nejprve vytažena z kuželového sedla ven axiálním směrem a teprve potom se sklopí. Stlačená pružina udržuje rukojeť v obou koncových polohách. Po vytažení se rukojeť opět automaticky zasune zpět.

TECHNICKÉ INFORMACE

- Čtvercový otvor DIN 79 (viz. strana A16)
- Příčné vrtání GN 110 (viz. strana A17)
- Základní tolerance ISO (viz. strana A21)
- Vlastnosti nerezové oceli (viz. strana A26)

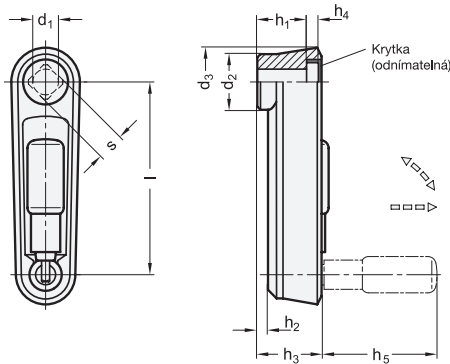

GN 472.5

Označení	l	d1 H7	s H11	d2	d3	h1	h2	h3	h4	h5 ≈	Ø Rukojeť	△
GN 472.5-80-B10-SW	80	B 10	-	23	30	19.5	4	25.5	4.3	43	16	118
GN 472.5-80-B10-SR	80	B 10	-	23	30	19.5	4	25.5	4.3	43	16	118
GN 472.5-80-V10-SW	80	-	V 10	23	30	19.5	4	25.5	4.3	43	16	118
GN 472.5-80-V10-SR	80	-	V 10	23	30	19.5	4	25.5	4.3	43	16	118
GN 472.5-100-B12-SW	100	B 12	-	26.7	35	23.5	5.5	29.5	4.2	57.5	18	197
GN 472.5-100-B12-SR	100	B 12	-	26.7	35	23.5	5.5	29.5	4.2	57.5	18	197
GN 472.5-100-V12-SW	100	-	V 12	26.7	35	23.5	5.5	29.5	4.2	57.5	18	197
GN 472.5-100-V12-SR	100	-	V 12	26.7	35	23.5	5.5	29.5	4.2	57.5	18	197
GN 472.5-125-B14-SW	125	B 14	-	28	37	30.5	10.5	36.5	4.2	76.5	24	283
GN 472.5-125-B14-SR	125	B 14	-	28	37	30.5	10.5	36.5	4.2	76.5	24	283
GN 472.5-125-V14-SW	125	-	V 14	28	37	30.5	10.5	36.5	4.2	76.5	24	283
GN 472.5-125-V14-SR	125	-	V 14	28	37	30.5	10.5	36.5	4.2	76.5	24	283