

Madla zapuštěná

Technopolymer, montáž zatlačením, snadné čištění

MATERIÁL

Technopolymer na bázi polyamidu (PA) vyztužený skelnými vlákny, barva bílá, podobná RAL 9002, matný povrch.

STANDARDNÍ PROVEDENÍ

Montáž zatlačením (viz. Montážní návod).

ERGONOMIE A DESIGN

Moderní design díky kompaktnímu tvaru. Vnitřní profil prohlubně umožňuje bezpečné, pohodlné a ergonomické uchopení. Barevný kryt navíc zlepšuje viditelnost madla a nabízí možnost úpravy dle přání zákazníka.

PR-PF-CLEAN provedení v bílé barvě je obzvláště vhodné pro použití na zdravotnických zařízeních a potravinářských strojích.

TECHNICKÁ DATA

Hodnoty odolnosti vůči zvedání (F1) a tahu (F2) uvedené v tabulce představují výsledky zkoušek prováděných v laboratoři při montáži rukojetí na panelech vyztužených ocelovými deskami s tloušťkou 1,5 mm (vyztuženo pro účely zkoušky).

MONTÁŽNÍ POKYNY

1. Vyřezejte otvor pro vsazení madla podle rozměrů uvedených v tabulce.
2. Před instalací madla odstraňte všechny otřepty způsobené řezáním.
3. Horní část madla vložte do vyřezaného otvoru (obr. 1).
4. Tlačte na dolní část madla, dokud jej kompletně nezasunete do otvoru (Obr. 2).



ELESA Original design

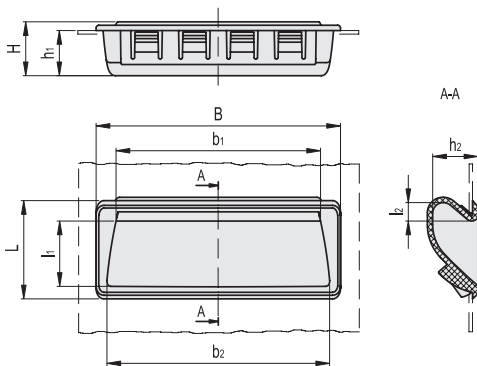
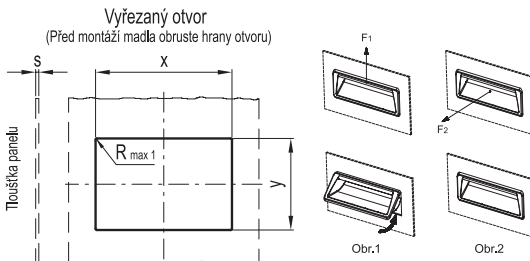

s	PR.92-PF		PR.137-PF		PR.189-PF	
	x	y	x	y	x	y
0.7±1	87.5 ^{+0.2}	30.5 ^{±0.1}	132 ^{+0.2}	30.5 ^{±0.1}	183 ^{+0.2}	39.2 ^{±0.1}
>1±1.5	87.5 ^{+0.2}	30.7 ^{±0.1}	132 ^{+0.2}	30.7 ^{±0.1}	183 ^{+0.2}	39.6 ^{±0.1}
>1.5±2	87.5 ^{+0.2}	31.7 ^{±0.1}	132 ^{+0.2}	31.7 ^{±0.1}	183 ^{+0.2}	40.1 ^{±0.1}
>2±2.2	87.5 ^{+0.2}	31.7 ^{±0.1}	132 ^{+0.2}	31.7 ^{±0.1}	183 ^{+0.2}	40.1 ^{±0.1}

Kód	Označení	B	L	H	h1	h2	b1	b2	l1	l2	F1 [N]	F2 [N]	Δ
151081	PR.92-PF-CLEAN	92	37	19	17	17	76	83	25	7	1800	500	19
151086	PR.137-PF-CLEAN	137	37	19	17	17	122	128	25	7	1800	500	28
151091	PR.189-PF-CLEAN	189	44	23	21	21	172	177	28	11	1800	500	52