

Madla sklopná se zapuštěným prolisem

SPECIFIKACE

Typy

- Typ **A**: madlo zajištěné v obou koncových polohách
- Typ **B**: pružina vracející madlo zpět do sklopené polohy

Prolis

Zinková slitina
práškové lakováno
barva černá RAL 9005, povrch s texturou **SW**
barva stříbrná RAL 9006, povrch s texturou **SR**

Madla sklopná

Provedení z oceli

pochromované **CR**

Provedení z nerezové oceli AISI 303

matně pískovaná **NI**



INFORMACE

Madla sklopná se zapuštěným prolisem GN 425.8 jsou zvláště vhodná tam, kdy madlo při sklopené poloze může přecházet nad povrchem maximálně o 3 mm.

Madlo typ A je v obou koncových polohách zajištěno pomocí odpruženého prvku.

Madlo typ B je po ukončení úchopu automaticky vráceno zpět do sklopené polohy pomocí pružiny. Zabrání se tak nechtěnému vyklonění madla a možnému kontaktu s ním.

TECHNICKÉ INFORMACE

- Vlastnosti nerezové oceli (viz. strana A26)
- Informace o pracovním zatížení (viz. strana A35)

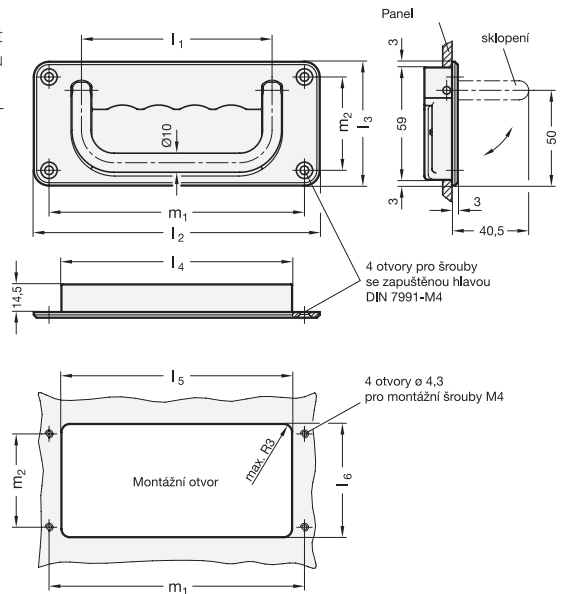

* doplňte označení o typ madla (A nebo B)

A	B
s ručním zajištěním	s vratnou pružinou

GN 425.8-CR

Označení	l1	l2	l3	l4	l5	l6	m1	m2	⚖
GN 425.8-100-CR-SW-*	100	150	65	121	122	60	134	49	339
GN 425.8-100-CR-SR-*	100	150	65	121	122	60	134	49	339
GN 425.8-120-CR-SW-*	120	170	65	141	142	60	154	49	376
GN 425.8-120-CR-SR-*	120	170	65	141	142	60	154	49	376

GN 425.8-NI

STAINLESS STEEL

Označení	l1	l2	l3	l4	l5	l6	m1	m2	⚖
GN 425.8-100-NI-SW-*	100	150	65	121	122	60	134	49	339
GN 425.8-100-NI-SR-*	100	150	65	121	122	60	134	49	339
GN 425.8-120-NI-SW-*	120	170	65	141	142	60	154	49	376
GN 425.8-120-NI-SR-*	120	170	65	141	142	60	154	49	376

Váha pro typ A