

Madla ochranná

SPECIFIKACE

Hliník

práškové lakováno

barva černá RAL 9005, povrch s texturou **SW**

eloxovaný hliník, barva přírodní **EL**

Koncové krytky

Plast

Technopolymer (Polyamid PA)

barva černo-šedá

INFORMACE

Typické použití ochranných madel GN 430 je pro otočné nebo posuvné dveře, které slouží jako bezpečnostní vstupy. Jsou rovněž vhodné jako madla zásuvek.

Speciální drážka (tažený hliník) pro šroub velikosti M6 umožňuje použít libovolný počet montážních šroubů umístěných v jakékoliv poloze v celém rozsahu l_2 .

Různé délky lze vyrobit na přání už od relativně malého množství.

NA POPTÁVKU

- Různé délky

TECHNICKÉ INFORMACE

- Vlastnosti plastu (viz. strana A2)

MONTÁŽNÍ POKYNY

- Minimální délka zašroubování: 10 mm

- Max. zatížení na jeden šroub: 400 N

- Max. utahovací moment: 4 Nm



PŘÍKLAD POUŽITÍ

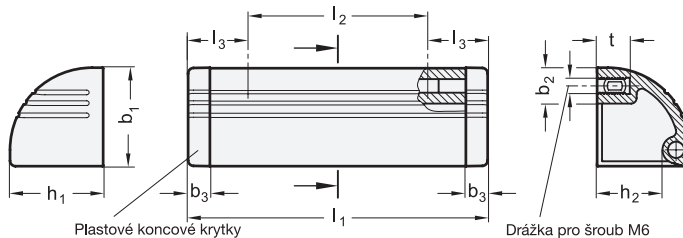
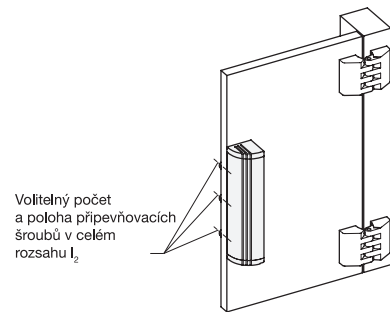

* Doplněte označení o barvu ochranného madla (SW nebo EL)

SW **EL**
RAL9005 eloxováno

GN 430

Označení	l_1	b_1	b_2	b_3	h_1	h_2	l_2	l_3	t	Δ
GN 430-110-*	110	36	13	8	34	24	66	22	12	86
GN 430-130-*	130	36	13	8	34	24	86	22	12	101
GN 430-150-*	150	36	13	8	34	24	106	22	12	117
GN 430-200-*	200	36	13	8	34	24	156	22	12	159
GN 430-250-*	250	36	13	8	34	24	206	22	12	196
GN 430-300-*	300	36	13	8	34	24	256	22	12	233
GN 430-400-*	400	36	13	8	34	24	356	22	12	314
GN 430-500-*	500	36	13	8	34	24	456	22	12	388