

## Křídélka pantu pro hliníkové profily/panely

### SPECIFIKACE

#### Typy

- Typ **AF**: venkovní křídélko pantu
- Typ **AN**: venkovní křídélko pantu, s vodicím stupněm
- Typ **IF**: vnitřní křídélko pantu
- Typ **IN**: venkovní křídélko pantu, s vodicím stupněm

#### Označení č.

- Č. **A**: bez otvorů
- Č. **C**: se zadlabávacími otvory

#### Hliník EL

eloxované, přírodní barva



### INFORMACE

Křídélka pantu GN 2291 lze kombinovat s GN 2290 (viz. strana) Sady šroubů do individualizovaných verzí pantů.

Od délky křídélka pantu  $l_2 \geq 250$  mm lze jednotlivé délky realizovat zkrácením křídélka pantu při větších rozestupech otvorů.

### PŘÍSLUŠENSTVÍ

Sady šroubů GN 2290 (viz. strana)

### NA POPTÁVKU

- Další délky a rozteče otvorů
- další povrchové úpravy

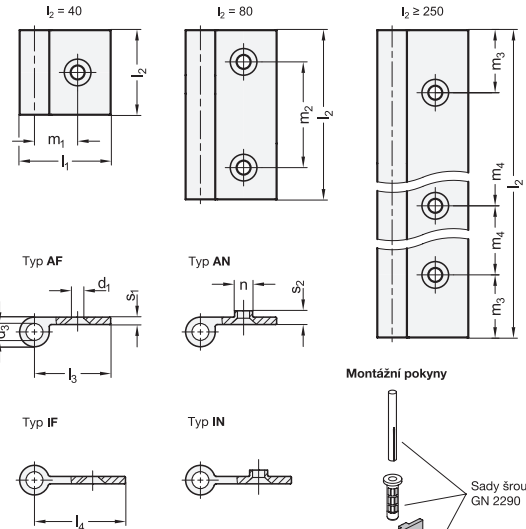

\*Kompletní s označením č. křidélek pantu (A nebo C)

**A** bez otvorů      **C** s otvory pro zapuštěné šrouby

### GN 2291

Označení	l1	l2	d1	d2	d3	l3	l4	m1	m2	m3	m4	n -0.3	s1	s2	⚖
GN 2291-43-40-AN-*-EL	43	40	6.6	14	8	36	-	20.4	-	-	-	8	3.5	6.5	26
GN 2291-43-80-AN-*-EL	43	80	6.6	14	8	36	-	20.4	50	-	-	8	3.5	6.5	52
GN 2291-43-40-AF-*-EL	43	40	6.6	14	8	36	-	20.4	-	-	-	-	3.5	-	23
GN 2291-43-80-AF-*-EL	43	80	6.6	14	8	36	-	20.4	50	-	-	-	3.5	-	47
GN 2291-43-250-AF-*-EL	43	250	6.6	14	8	36	-	20.4	-	50	150	-	3.5	-	146
GN 2291-43-400-AF-*-EL	43	400	6.6	14	8	36	-	20.4	-	50	150	-	3.5	-	233
GN 2291-50-40-IF-*-EL	50	40	6.6	14	8	-	43	27.5	-	-	-	-	3.5	-	25
GN 2291-50-80-IF-*-EL	50	80	6.6	14	8	-	43	27.5	50	-	-	-	3.5	-	50
GN 2291-50-250-IF-*-EL	50	250	6.6	14	8	-	43	27.5	-	50	150	-	3.5	-	155
GN 2291-50-400-IF-*-EL	50	400	6.6	14	8	-	43	27.5	-	50	150	-	3.5	-	249
GN 2291-50-40-IN-*-EL	50	40	6.6	14	8	-	43	27.5	-	-	-	8	3.5	6.5	27
GN 2291-50-80-IN-*-EL	50	80	6.6	14	8	-	43	27.5	50	-	-	8	3.5	6.5	55

Váha pro provedení číslo A