

Trubková madla z nerezzi

zadní montáž

SPECIFIKACE

Typy

- Typ **K**: koncová krytka z plastu
- Typ **E**: koncová krytka z nerezové oceli

Trubka $\varnothing 30 \times 1,5$
Nerezová ocel AISI 304
broušená, matně lesklý povrch

Ramena madla
Nerezová ocel AISI 304
broušená, matně lesklý povrch

Upínací šroub DIN 914-M5
Nerezová ocel AISI 304

Koncové krytky

- Typ K: Plast (polyamid PA), barva černá, matná
- Typ E: Nerezová ocel AISI 304

INFORMACE

Trubková madla GN 666.5 z nerezové oceli (Typ E) jsou celá vyrobená z nerezové oceli A2.

NA POPTÁVKU

- Různé délky

TECHNICKÉ INFORMACE

- Vlastnosti nerezové oceli (viz. strana A26)
- Informace o pracovním zatížení (viz. strana A35)

PŘÍKLAD POUŽITÍ

Trubková madla GN 666.5 z nerezové oceli umožňují montáž dvou madel proti sobě. Tato metoda může být použita na dveře (dvojitě madlo).

V tomto případě je nutná úprava délky závitu I4. Závitový čep DIN 913-M8x25-A2, který je součástí dodávky, je třeba nahradit delším závitovým čepem.

Madla s upravenou délkou závitového čepu I4 jsou dostupná na vyžádání.

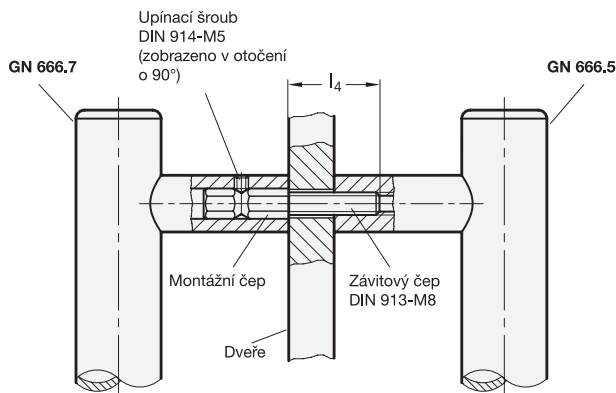

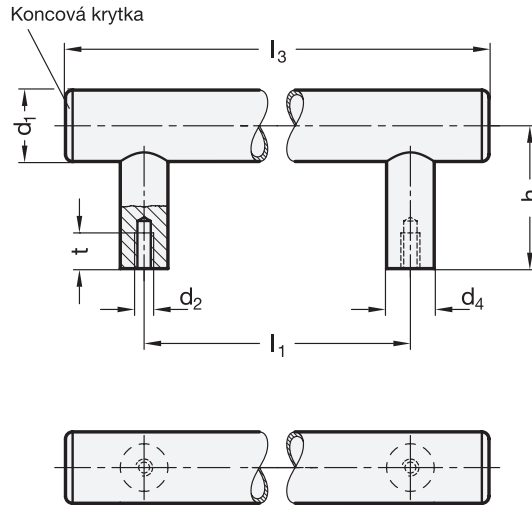

GN 666.5

STAINLESS STEEL

Označení	d1	d2	l1 ±0.5	d4	h	l3	l4	t min.	⚖
GN 666.5-30-M6-200-E	30	M6	200	20	60	265	15	15	600
GN 666.5-30-M6-250-E	30	M6	250	20	60	315	15	15	616
GN 666.5-30-M6-300-E	30	M6	300	20	60	365	15	15	688
GN 666.5-30-M6-400-E	30	M6	400	20	60	465	15	15	772
GN 666.5-30-M6-500-E	30	M6	500	20	60	565	15	15	885
GN 666.5-30-M6-600-E	30	M6	600	20	60	665	15	15	968
GN 666.5-30-M8-200-E	30	M8	200	20	60	265	15	15	585
GN 666.5-30-M8-250-E	30	M8	250	20	60	315	15	15	620
GN 666.5-30-M8-300-E	30	M8	300	20	60	365	15	15	655
GN 666.5-30-M8-400-E	30	M8	400	20	60	465	15	15	725
GN 666.5-30-M8-500-E	30	M8	500	20	60	565	15	15	800
GN 666.5-30-M8-600-E	30	M8	600	20	60	665	15	15	880
GN 666.5-30-M6-200-K	30	M6	200	20	60	265	15	15	490
GN 666.5-30-M6-250-K	30	M6	250	20	60	315	15	15	540
GN 666.5-30-M6-300-K	30	M6	300	20	60	365	15	15	589
GN 666.5-30-M6-400-K	30	M6	400	20	60	465	15	15	707
GN 666.5-30-M6-500-K	30	M6	500	20	60	565	15	15	800
GN 666.5-30-M6-600-K	30	M6	600	20	60	665	15	15	880
GN 666.5-30-M8-200-K	30	M8	200	20	60	265	15	15	500
GN 666.5-30-M8-250-K	30	M8	250	20	60	315	15	15	580
GN 666.5-30-M8-300-K	30	M8	300	20	60	365	15	15	640
GN 666.5-30-M8-400-K	30	M8	400	20	60	465	15	15	720
GN 666.5-30-M8-500-K	30	M8	500	20	60	565	15	15	800
GN 666.5-30-M8-600-K	30	M8	600	20	60	665	15	15	880