

Pružinové pístky s páčkou

Čep v základní poloze zatažený

SPECIFIKACE

Typy

- Typ **A**: bez aretace polohy, bez pojistné matice
- Typ **AK**: bez aretace polohy, s pojistnou maticí
- Typ **R**: s aretací polohy, bez pojistné matice
- Typ **RK**: s aretací polohy, s pojistnou maticí
- Typ **S**: s bezpečnostní aretací polohy, bez pojistné matice
- Typ **SK**: s bezpečnostní aretací polohy, s pojistnou maticí

Ocel
pozinkovaná, modrý pozink

Čep
Nerezová ocel AISI 303

Páčka
Plast (Polyamid PA)

- barva černá, matný povrch
- nelze demontovat

INFORMACE

Pružinové pístky s páčkou GN 712.1 se používají v případech, kdy čep nesmí trvale vyčnívat. Pootočením páčky o 90° nebo 120° proti směru hodinových ručiček se vodící trn protáhne zakřivenou vodící drážkou v pouzdře a čep se vysune do záběru. Potom čep zůstane ve vysunuté poloze.

V závislosti na typu provedení se čep prostřednictvím pružiny vrátí zpět do své původní polohy (Typ A), je držený v dané poloze (Typ R) nebo je držení v dané poloze a zajištění proti náhodnému pohybu (Typ S). U bezpečnostní verze (Typ S) je pro pohyb čepu zpátky nutné nejprve na páčku zatlačit a pak teprve páčkou otočit.

- Skupina pružinových pístků s páčkou (viz. strana 816)

TECHNICKÉ INFORMACE

- Základní tolerance ISO (viz. strana A21)
- Vlastnosti nerezové oceli (viz. strana A26)
- Vlastnosti plastu (viz. strana A2)
- Informace o pracovním zatížení (viz. strana A42)

NA POPTÁVKU

- Provedení z nerezové oceli

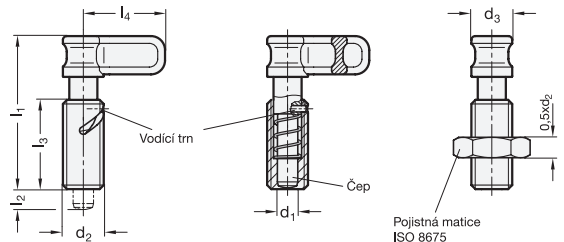

Čep vysunutý

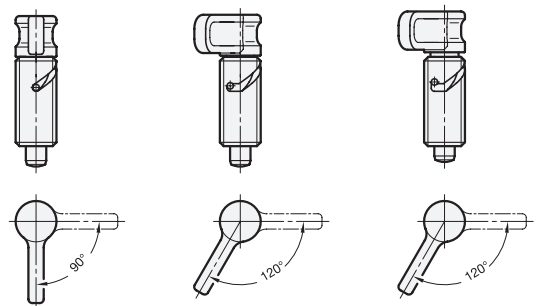

GN 712.1

Označení	d1 Čep -0.02/-0.05 Otvor G7	d2	d3	l1 ≈	l2 ±0.5	l3 min.	l4	Tlak pružiny [N] ≈ počáteční	Tlak pružiny [N] ≈ koncový	⚖
GN 712.1-6-M16x1,5-A	6	M 16 x 1,5	16	60	8	35	32	7	16,5	54
GN 712.1-8-M16x1,5-A	8	M 16 x 1,5	16	60	8	35	32	7	16,5	55
GN 712.1-6-M16x1,5-AK	6	M 16 x 1,5	16	60	8	35	32	7	16,5	60
GN 712.1-8-M16x1,5-AK	8	M 16 x 1,5	16	60	8	35	32	7	16,5	60
GN 712.1-6-M16x1,5-R	6	M 16 x 1,5	16	60	8	35	32	7	16,5	54
GN 712.1-8-M16x1,5-R	8	M 16 x 1,5	16	60	8	35	32	7	16,5	60
GN 712.1-6-M16x1,5-RK	6	M 16 x 1,5	16	60	8	35	32	7	16,5	60
GN 712.1-8-M16x1,5-RK	8	M 16 x 1,5	16	60	8	35	32	7	16,5	73
GN 712.1-6-M16x1,5-S	6	M 16 x 1,5	16	60	6	35	32	7	16,5	60
GN 712.1-8-M16x1,5-S	8	M 16 x 1,5	16	60	6	35	32	7	16,5	65
GN 712.1-6-M16x1,5-SK	6	M 16 x 1,5	16	60	6	35	32	7	16,5	70
GN 712.1-8-M16x1,5-SK	8	M 16 x 1,5	16	60	6	35	32	7	16,5	75