

## Madla ochranná

Technopolymer

### MATERIÁL

Technopolymer na bázi polyamidu (PA) vyztužený skelnými vlákny, barva černá, matný povrch.

### STANDARDNÍ PŘEVEDENÍ

- **MSP-B**: pouzdra z mosazi, slepé závitové otvory. Připevnění dvěma šrouby M6, nejsou součástí dodávky.
- **MSP-AF**: slepé otvory pro upevnění dvěma samořeznými šrouby pro plasty Ø 5 (UNI ISO 7049), nejsou součástí dodávky.

### TECHNICKÁ DATA

Pevnost v tahu a nárazová odolnost: hodnoty F1, F2 a L2 uvedené v tabulce byly získány při lomových zkouškách prováděných na odpovídajícím dynamometrickém zařízení za zkušebních podmínek uvedených na obrázku a při okolní teplotě podle technických dat.

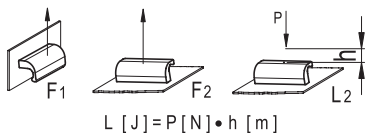

$$L [J] = P [N] \cdot h [m]$$

ELESA Original design

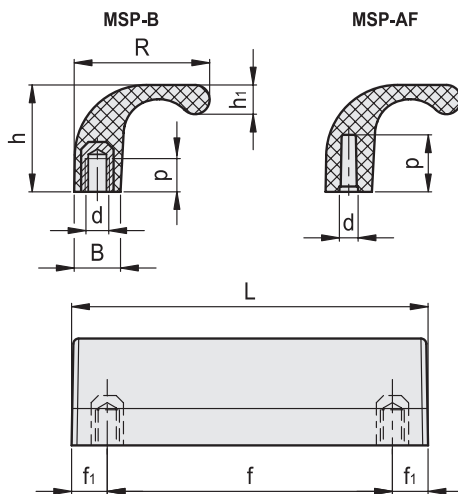

Kód	Označení	L	f±0.5	d	f1	h	h1	B	R	p	F1 [N]	F2 [N]	L2 [J]	⚖️
43961	MSP100-B M6	100	80	M6	10	30	8.7	13	38	12	3000	1900	10	54
43965	MSP100-AF 4.8	100	80	4.5	10	30	8.7	13	38	14	700	900	7	47

