

Kloubové hřídele s jehlovým ložiskem

s proměnlivou délkou

SPECIFIKACE

Označení otvorů

- Provedení **K**: s drážkou pro pero

Ocel

bez povrchové úpravy

Kloubové plochy, čepy
cementovaná

INFORMACE

Kloubové hřídele s kluzným ložiskem GN 808.3 nejenže přemostují vychýlení dvou hřídelů, ale zároveň nabízejí kompenzaci délky, která v závislosti na celkové délce l_1 umožňuje dosáhnout požadované délky l_2 . Převodu se dosahuje pomocí dvou hřídelových kloubů DIN 808 (viz. strana 1126) (Typ EW), drážkovaného hřídele a kluzného drážkovaného náboje. Při spojování drážkovaného hřídele a náboje je důležité zkontrolovat správnost montáže. Značky \rightarrow \leftarrow musí být proti sobě. Jakýkoli druh nesprávné montáže vede k nepravidelnému chodu a k rychlému oděru.



NA POPTÁVKU

- Jiná délka $l_1 - l_2$
- Otvory bez drážky pro pero
- Čtvercové otvory
- Otvory se šestihranem
- S jinými otvory nebo rozdílnými otvory na obou stranách
- Provedení z nerezové oceli (jehlová ložiska nejsou nerezová)

TECHNICKÉ INFORMACE

- Přípustné ot/min a kroutící moment (viz. strana 1124)
- Drážka pro pero P9 DIN 6885 (viz. strana A16)
- Příčné vrtání GN 110.1 (viz. strana A17)

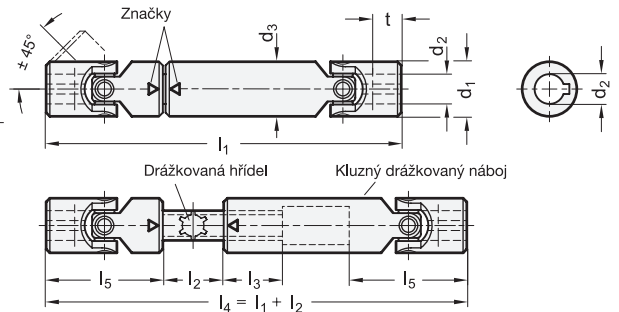

GN 808.3

Označení	d1	d2 H7	l1-l2	d3	l3	l5	t	Δ
GN 808.3-22-K10-140-30	22	K 10	140-30	22	30	48	12	320
GN 808.3-22-K10-160-40	22	K 10	160-40	22	30	48	12	360
GN 808.3-22-K10-180-60	22	K 10	180-60	22	30	48	12	395
GN 808.3-22-K10-230-100	22	K 10	230-100	22	30	48	12	500
GN 808.3-25-K12-160-30	25	K 12	160-30	26	40	56	13	520
GN 808.3-25-K12-180-45	25	K 12	180-45	26	40	56	13	563
GN 808.3-25-K12-200-70	25	K 12	200-70	26	40	56	13	610
GN 808.3-25-K12-250-105	25	K 12	250-105	26	40	56	13	755
GN 808.3-25-K12-300-150	25	K 12	300-150	26	40	56	13	900
GN 808.3-28-K14-170-30	28	K 14	170-30	29	40	60	13	627
GN 808.3-28-K14-200-60	28	K 14	200-60	29	40	60	13	730
GN 808.3-28-K14-220-80	28	K 14	220-80	29	40	60	13	804
GN 808.3-28-K14-280-140	28	K 14	280-140	29	40	60	13	972
GN 808.3-28-K14-350-200	28	K 14	350-200	29	40	60	13	1140
GN 808.3-28-K14-400-250	28	K 14	400-250	29	40	60	13	1330
GN 808.3-32-K16-190-30	32	K 16	190-30	32	40	68	16	910
GN 808.3-32-K16-210-40	32	K 16	210-40	32	40	68	16	980
GN 808.3-32-K16-240-80	32	K 16	240-80	32	40	68	16	1106
GN 808.3-32-K16-275-115	32	K 16	275-115	32	40	68	16	1250
GN 808.3-32-K16-380-210	32	K 16	380-210	32	40	68	16	1640
GN 808.3-32-K16-400-230	32	K 16	400-230	32	40	68	16	1743

GN 808.3

Označení	d1	d2 H7	l1-l2	d3	l3	l5	t	Δ
GN 808.3-36-K18-230-50	36	K 18	230-50	37	40	74	17	1355
GN 808.3-36-K18-270-100	36	K 18	270-100	37	40	74	17	1575
GN 808.3-36-K18-290-110	36	K 18	290-110	37	40	74	17	1910
GN 808.3-36-K18-400-220	36	K 18	400-220	37	40	74	17	2241
GN 808.3-36-K18-500-320	36	K 18	500-320	37	40	74	17	2750
GN 808.3-42-K20-250-50	42	K 20	250-50	42	45	82	18	1947
GN 808.3-42-K20-290-90	42	K 20	290-90	42	45	82	18	2250
GN 808.3-42-K20-320-120	42	K 20	320-120	42	45	82	18	2480
GN 808.3-42-K20-420-220	42	K 20	420-220	42	45	82	18	3130
GN 808.3-42-K20-500-300	42	K 20	500-300	42	45	82	18	3600
GN 808.3-45-K22-270-50	45	K 22	270-50	47	50	95	22	2540
GN 808.3-45-K22-330-100	45	K 22	330-100	47	50	95	22	3060
GN 808.3-45-K22-470-240	45	K 22	470-240	47	50	95	22	4140
GN 808.3-50-K25-295-50	50	K 25	295-50	52	50	108	26	3375
GN 808.3-50-K25-350-100	50	K 25	350-100	52	50	108	26	3940
GN 808.3-50-K25-420-170	50	K 25	420-170	52	50	108	26	4680
GN 808.3-50-K25-500-245	50	K 25	500-245	52	50	108	26	5120
GN 808.3-58-K30-330-50	58	K 30	330-50	58	60	122	29	5500
GN 808.3-58-K30-400-110	58	K 30	400-110	58	60	122	29	5800