

Závlačky pružinové

Ocel / Nerezová ocel

SPECIFIKACE

Typy

- Typ **E**: jednoduchá
- Typ **D**: dvojitá

Provedení z oceli ST

pozinkovaná, modrý pozink

Provedení z nerezové oceli NI

AISI 303

INFORMACE

Závlačky pružinové GN 1024 se používají pro axiální zajištění šroubů a čepů a jako pojistka proti uvolnění, např. pro korunkové matice DIN 935.

Závlačky pružinové dvojitě (Typ D) mají měkčí charakteristiku pružinového drátu, a proto je lze snadněji instalovat. K oku dvojitě závlačky může být připojeno pojistné lanko jako pojistka proti ztrátě.

TECHNICKÉ INFORMACE

- Vlastnosti nerezové oceli (viz. strana A26)

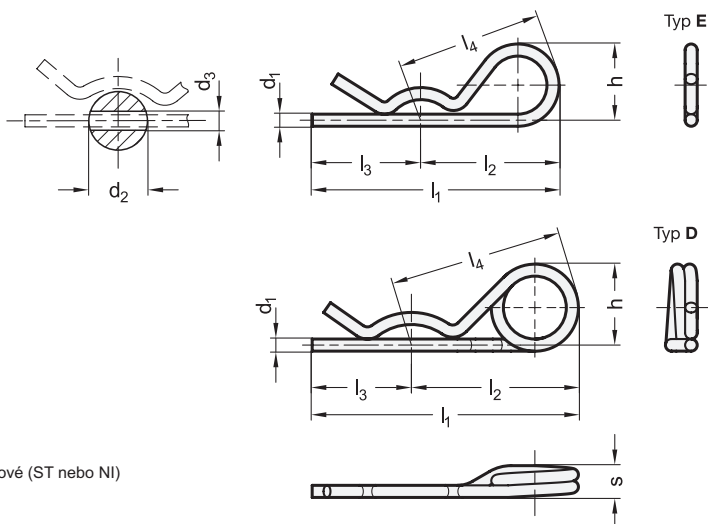
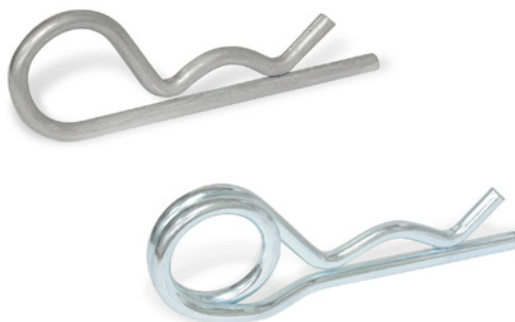

* Doplněte označení o materiál závlačky pružinové (ST nebo NI)

ST	NI
Ocel	Nerezová ocel

GN 1024

STAINLESS STEEL

Označení	d1	d2	d3	h	l1	l2	l3	l4	s	Zatížení [N] ≈ montáž	Zatížení [N] ≈ demontáž	Zatížení [N] ≈ pro čep Ø	⚖️
GN 1024-*-1,5-E	1,5	7 ... 12	2	9	45	25	20	25	-	9	8	8	1
GN 1024-*-2-E	2	9 ... 14	2,5	13	57	32	25	34	-	14	9	12	3
GN 1024-*-3-E	3	10 ... 16	3,5	23	72	42	30	44	-	55	40	16	9
GN 1024-*-4-E	4	16 ... 20	4,5	27	74	44	30	48	-	210	170	20	17
GN 1024-*-5-E	5	20 ... 28	5,5	32	102	57	45	61	-	280	210	25	34
GN 1024-*-6-E	6	28 ... 40	6,5	42	126	73	53	77	-	240	150	30	60
GN 1024-*-2-D	2	8 ... 14	2,5	14	56	31	25	33	5,5	10	9	12	4
GN 1024-*-3-D	3	14 ... 20	3,5	22	73	43	30	47	8	35	28	16	12
GN 1024-*-4-D	4	17 ... 24	4,5	32	94	58	36	62	10,5	50	35	20	29
GN 1024-*-5-D	5	18 ... 30	5,5	35	110	70	40	73	13,5	100	95	25	53
GN 1024-*-6-D	6	24 ... 36	6,5	41	142	85	57	90	16	190	125	30	93
GN 1024-*-7-D	7**	26 ... 40	7,5	42	152	92	60	96	19	350	210	40	135

** dostupné pouze z oceli



8

Zajišťovací prvky