

## Přímé rychloupínače

Ocel / Nerezová ocel, pro tlačné-tažné upínání

### SPECIFIKACE

#### Typy

- Typ **AS**: bez montážní příruby
- Typ **ASW**: s montážní přírubou

#### Provedení z oceli

Díly z plechu  
Cementovaná ocel C10  
pozinkovaná, modrý pozink

Všechny pohyblivé díly  
mazány speciálním mazivem

#### Rukojeť

Plast vysoké kvality, odolný proti oleji, barva červená

#### Provedení z nerezové oceli NI

- Díly z plechu AISI 304
- Další díly AISI 303

Všechny pohyblivé díly  
mazány speciálním mazivem

#### Rukojeť

Plast vysoké kvality, odolný proti oleji, barva červená



### TECHNICKÉ INFORMACE

- Vlastnosti nerezové oceli (viz. strana A26)

### PŘÍSLUŠENSTVÍ

- Upínací šrouby (viz. strana 1623)

### INFORMACE

Přímé rychloupínače GN 843.1 mohou být upevněné na montážní přírubě (Typ ASW) nebo přímo na přípravku.

Způsob uchycení středového vodícího pouzdra umožňuje otočení ovládací páky do nejuhodnější polohy.

Přímé rychloupínače GN 843.1 nahrazují starší model GN 843.

- Obecné informace k rychloupínačům (viz. strana 1560)

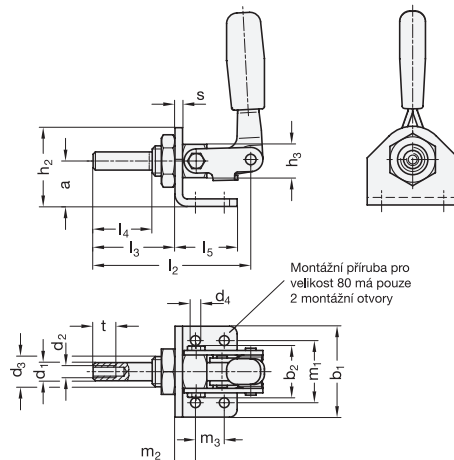
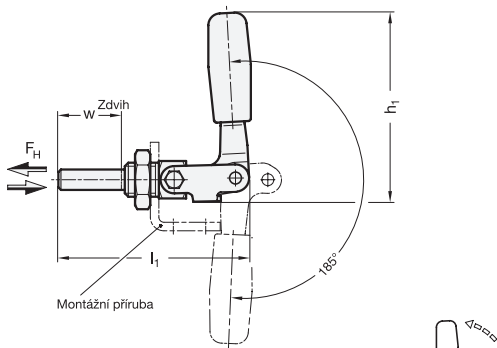

\* Doplňte označení o typ přímého rychloupínače

- AS** bez montážní příruby
- ASW** s montážní přírubou

### GN 843.1

Označení	Velikost	FH [N]	a	b1	b2	d1	d2	d3	d4	h1 ≈	h2	h3	l1 ≈	l2 ≈	l3 ≈	l4 ≈	l5	m1	m2	m3	s	t	w	⚖
GN 843.1-80-*	80	3000	24	35	29	10	M 6	M 16 x 1,5	5,5	70,5	38,5	19	71	65	34	22	22	20	12	-	4	12	21	133
GN 843.1-165-*	165	5400	32	60	35	12	M 8	M 20 x 1,5	6,5	110	50	22	112	104	54	39	41	41	13,5	19	5	15	38	332
GN 843.1-340-*	340	7000	48	75	47,6	16	M 10	M 24 x 2	8,5	146	70	30	173	162	85	68	59	55	19	25	5	18	66	830

### GN 843.1-NI

STAINLESS STEEL

Označení	Velikost	FH [N]	a	b1	b2	d1	d2	d3	d4	h1 ≈	h2	h3	l1 ≈	l2 ≈	l3 ≈	l4 ≈	l5	m1	m2	m3	s	t	w	⚖
GN 843.1-80-*-NI	80	3000	24	35	29	10	M 6	M 16 x 1,5	5,5	70,5	38,5	19	71	65	34	22	22	20	12	-	4	12	21	136
GN 843.1-165-*-NI	165	5400	32	60	35	12	M 8	M 20 x 1,5	6,5	110	50	22	112	104	54	39	41	41	13,5	19	5	15	38	333
GN 843.1-340-*-NI	340	7000	48	75	47,6	16	M 10	M 24 x 2	8,5	146	70	30	173	162	85	68	59	55	19	25	5	18	66	820

Váha pro typ AS