

Přítlačné podložky

pro upínací šrouby GN 632.1 / GN 632.5

SPECIFIKACE

- Plast
Technopolymer (Polyacetal POM)
- Teplotní odolnost až do 80 °C
 - barva černá, matný povrch

INFORMACE

Přítlačné podložky GN 631 se nasazují na kulový čep upínacích šroubů GN 632.1 (viz. strana 914) / GN 632.5 (viz. strana 915) pro přenos upínacích sil. Lze je použít pro nepravidelné nebo nerovnoběžné povrchy. Snadno se montují na kulový čep upínacího šroubu zatlačením rukou.



Montážní pokyny

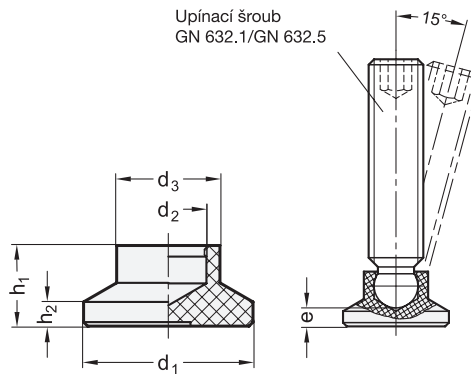

GN 631

Označení	d1	d2	d3	e ≈	h1	h2	Upínací šroub GN 632.1/ GN 632.5	⚖
GN 631-15-4.5	15	4.5	8.6	3.6	7.6	2.5	M 6	1
GN 631-15-6.1	15	6.1	8.6	2.5	7.6	2.5	M 8	1
GN 631-18-4.5	18	4.5	10.8	5.2	9.2	2.5	M 6	1
GN 631-18-6.1	18	6.1	10.8	4.2	9.2	2.5	M 8	2
GN 631-18-7.8	18	7.8	10.8	3.8	9.2	2.5	M 10	2
GN 631-21-4.5	21	4.5	12.8	6	10	3	M 6	2
GN 631-21-6.1	21	6.1	12.8	5	10	3	M 8	3
GN 631-21-7.8	21	7.8	12.8	4.3	10	3	M 10	3
GN 631-21-9.4	21	9.4	12.8	3.4	10	3	M 12	3
GN 631-25-4.5	25	4.5	13	6.5	10.5	3	M 6	5
GN 631-25-6.1	25	6.1	13	5.5	10.5	3	M 8	5
GN 631-25-7.8	25	7.8	13	4.6	10.5	3	M 10	5
GN 631-25-9.4	25	9.4	13	3.6	10.5	3	M 12	5
GN 631-32-4.5	32	4.5	14	7	11	3	M 6	6
GN 631-32-6.1	32	6.1	14	6	11	3	M 8	6
GN 631-32-7.8	32	7.8	14	5	11	3	M 10	6
GN 631-32-9.4	32	9.4	14	4.2	11	3	M 12	6
GN 631-40-6.1	40	6.1	16	8	13	4	M 8	10
GN 631-40-7.8	40	7.8	16	7	13	4	M 10	10
GN 631-40-9.4	40	9.4	16	6.2	13	4	M 12	10
GN 631-50-6.1	50	6.1	16	10.4	15.5	4	M 8	12
GN 631-50-7.8	50	7.8	16	9.3	15.5	4	M 10	12
GN 631-50-9.4	50	9.4	16	8.7	15.5	4	M 12	12